

# инструкция по эксплуатации электрической беговой дорожки

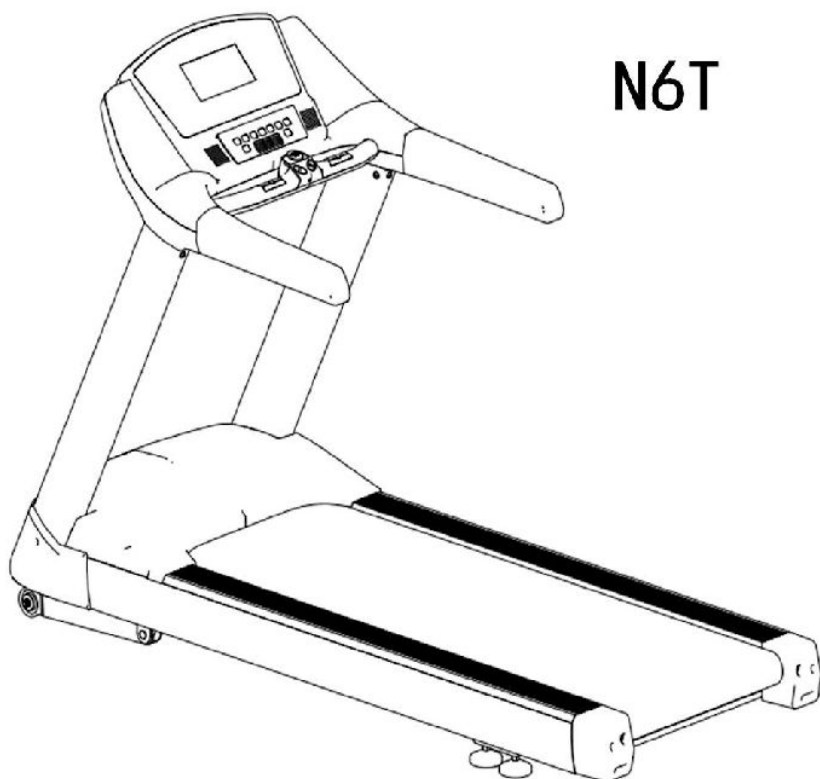

N6T

Спасибо, что Вы выбрали нашу беговую дорожку!

В этом руководстве Вы найдете инструкцию по эксплуатации беговой дорожки и меры предосторожности.

Перед началом использования оборудования, пожалуйста, внимательно прочитайте руководство! Неправильное использование может стать причиной травм.

# Содержание

Важные меры предосторожности .....	2
Основные технические характеристики .....	3
Схема .....	4
Инструкция по сборке .....	4
Описание дисплея .....	6
Настройка .....	9
Руководство по эксплуатации .....	16
Ежедневное обслуживание .....	17
Возможные неполадки и их устранение .....	18
Схема расположения .....	19

# Важные меры предосторожности



Внимание: для избежания травм перед началом использования беговой дорожки внимательно прочитайте руководство! Мы не несем никакой ответственности при неправильном использовании тренажера.

1. Пожалуйста, проконсультируйтесь с врачом перед началом тренировок, это особенно важно для людей старше 35 лет. 2. Каждому, кто использует тренажер, необходимо прочитать все предупреждения и ознакомиться с мерами предосторожности.
3. Используйте тренажер только по назначению.
4. Установите тренажер на ровную поверхность, оставляя свободное пространство вокруг него: 2 м - позади и 0.5 м - с обеих сторон. 5. Беговую дорожку можно устанавливать только в помещении, не допуская попадания влаги.
6. Беговая дорожка предназначена для взрослых, детям младше 12 лет запрещено пользоваться этим тренажером. 7. На беговой дорожке может заниматься только один человек одновременно.
8. Максимальный вес пользователя - 150 кг.
9. Надевайте подходящую одежду. Например, спортивный костюм и кроссовки или т.д. 10. Если длины кабеля не хватает, воспользуйтесь удлинителем с трехжильным кабелем 1.5 кв.м и длиной не более 1.5 м. 11. Провод электропитания не должен располагаться вблизи источников тепла.
12. Запрещается останавливать тренажер вручную (специально) при отключении питания. Нельзя пользоваться тренажером, если кабель или штепсельная вилка повреждены.
13. Обязательно прочтите инструкцию по аварийной остановке и проверьте работу этой программы.
14. Для безопасности сначала встаньте на боковые платформы, расположенные по обе стороны от бегового полотна.
15. Скорость на тренажере можно регулировать. Мы рекомендуем увеличивать скорость постепенно.
16. Датчик пульса не является медицинским оборудованием. Слишком много факторов влияют на его точность. 17. Во время тренировки наблюдайте за тренажером. Отключайте по окончании работы.
18. Нельзя перемещать тренажер до полного завершения сборки.
19. Нельзя менять наклон беговой дорожки, подкладывая предметы под нее. 20. Регулярно осматривайте тренажер.
21. Нельзя ничего помещать в отверстия беговой дорожки.
22. Отключайте тренажер сразу после окончания тренировки. Во время обслуживания беговой дорожки выньте вилку из розетки. Запрещается открывать крышку двигателя, за исключением случая ее замены изготовителем.
23. Слишком интенсивная тренировка может нанести ущерб Вашему здоровью. Если во время тренировки Вы почувствуете боль или другие симптомы, не продолжайте занятие, остановитесь. 24. Для усовершенствования технической информации наша компания оставляет за собой право окончательной интерпретации, если произведены какие-либо изменения.

**Внимание!** Для избежания ненужных травм не опирайтесь на поручни всем телом в течении длительного времени.

**Примечание:** смазывайте силиконовым маслом беговое полотно в середине, ни в коем случае не смазывайте им края.

## Основные технические характеристики

Входное напряжение:	АС 220 В ± 15% (50 Гц или 60 Гц)
Мощность двигателя:	3.0 Л.С.
Рабочая температура:	5°C-40°C
Диапазон скорости:	1.0 - 20 км/ч
Диапазон наклона:	0% - 20%
Диапазон времени:	00:00 - 99:59
Диапазон расстояния:	0.000 - 9.999 км
Диапазон калорий:	000 - 999 Ккал
Диапазон ЧСС:	50 - 230 уд/мин
Подвижная площадь:	1525 x 550 мм
Размер тренажера в упаковке:	2220 x 930 x 500 мм
Размер консоли в упаковке:	1000 x 875 x 325 мм
Основные функции:	Экран TFT Контроль пульса Быстрый выбор скорости 15 программ с автоматическим изменением скорости Шестискоростной вентилятор Постепенная остановка и запись общего расстояния Беспроводное соединение Bluetooth Высококачественный стерео-динамик Встроенный MP3-плеер (для внешних USB-устройств) Функция автоматической остановки
Двигатель:	Двигатель переменного тока (АС)
Контроль скорости:	Цифровое управление скоростью и преобразователь
Вес тренажера:	135 кг (основная деталь), 11 кг (остальные детали)
Вес с упак.:	180 кг (коробка с основной деталью), 16 кг (коробка с остальными деталями)
Максимальный вес пользователя:	150 кг

# Схема

ознакомьтесь с деталями тренажера:

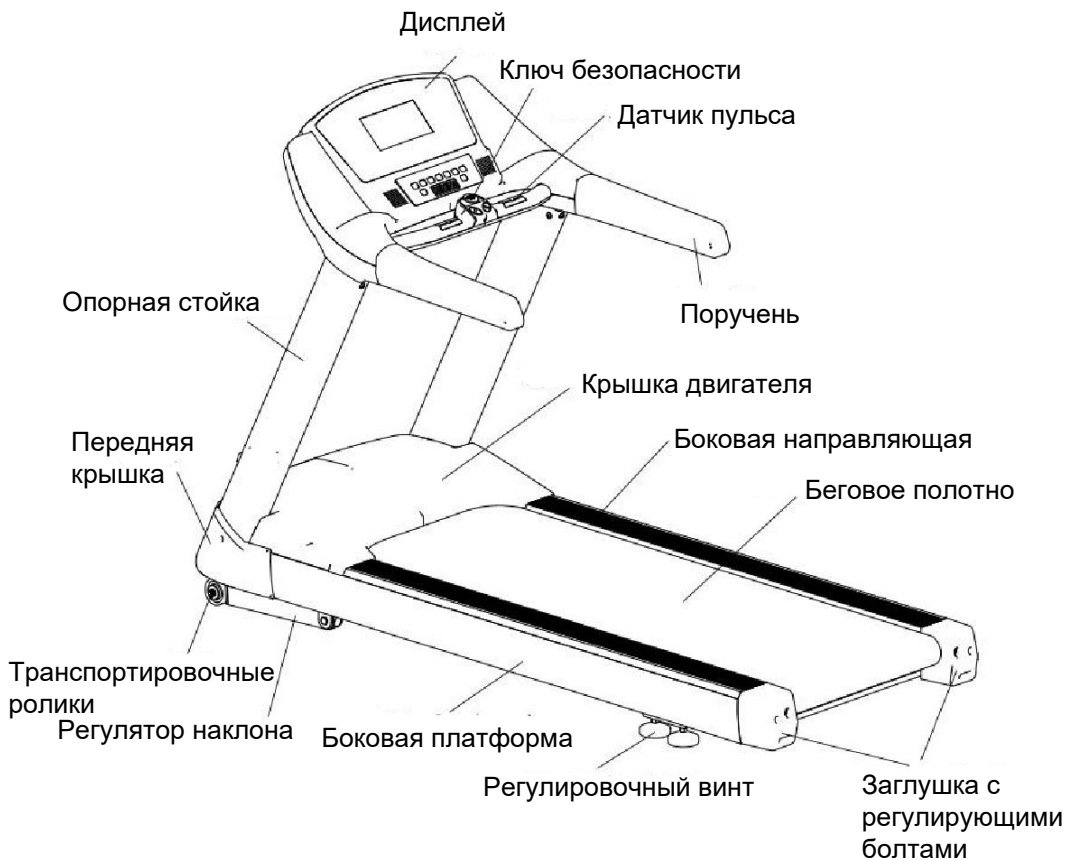

## инструкция по сборке

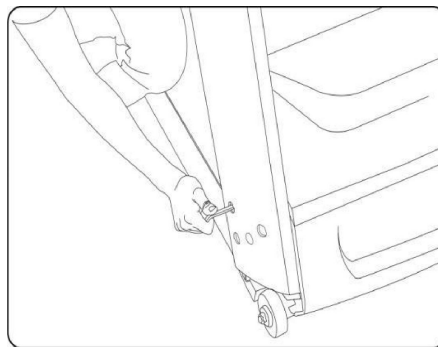
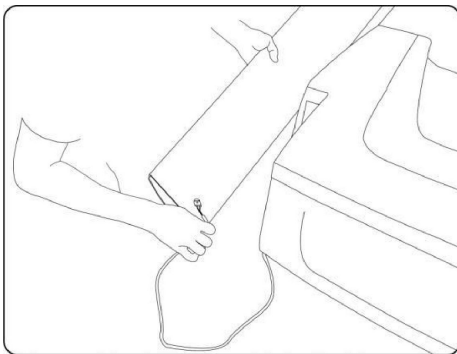

1. Протяните кабель через опорную стойку.
2. Соедините опорную стойку с основным корпусом и зафиксируйте с помощью одного винта.

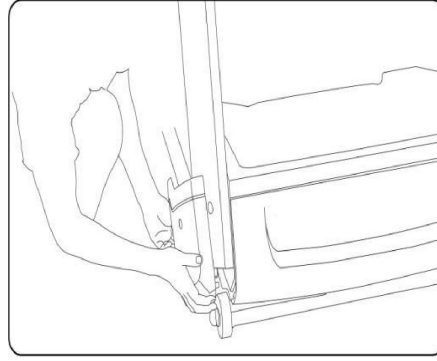
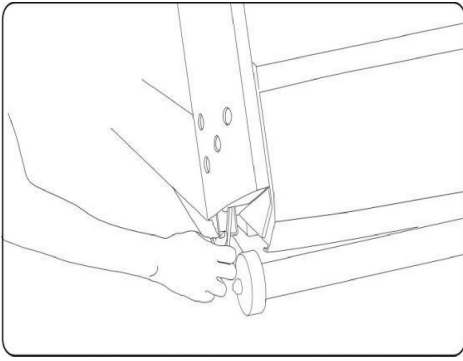

3. Также зафиксируйте винтами опорную стойку изнутри.

4. Установите переднюю крышку.

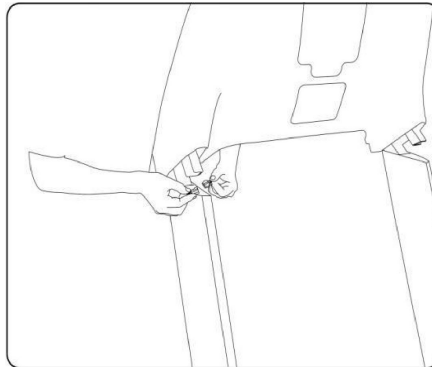
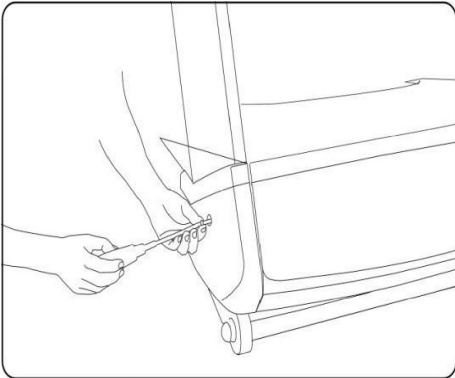

5. Соедините переднюю крышку с любой опорной стойкой и зафиксируйте с помощью крепежного винта.

6. Соедините кабель, идущий из опорной стойки, с кабелем от консоли.

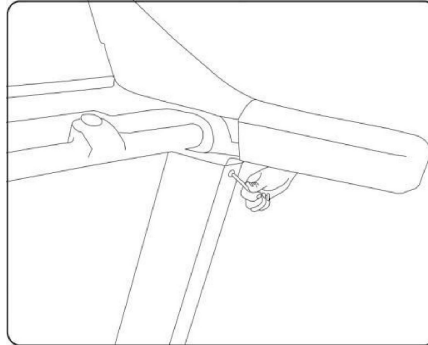
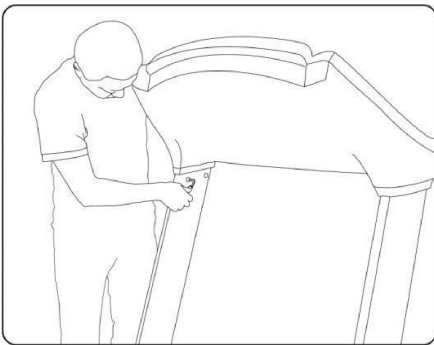

7. Соедините консоль со стойкой, зафиксируйте винтами.

8. Плотно затяните винты в передней и верхней частях опорной стойки.

Установка окончена.

Перед тем, как затянуть болты, убедитесь, что все детали на своих местах.



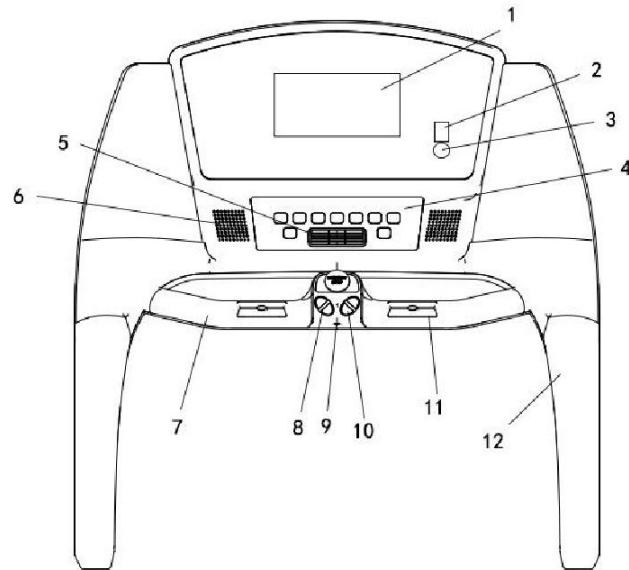



# Описание дисплея



1. Экран TFT
2. USB-порт
3. Кнопка управления MP3
4. Клавиатура 1
5. Кнопка вентилятора
6. Динамик
7. Передние поручни
8. Кнопки +/-
9. Ключ безопасности
10. Кнопки +/- (скорость)
11. Датчик пульса
12. Поручень

Примечание: проверьте назначение кнопок Клавиатуры 1.

# Основные функции кнопок

Вид кнопки	Описание основной функции
	<b>Программы:</b> в режиме ожидания перед установкой ключа безопасности, нажмите эту кнопку, в окне дисплея появится "P01 --- P150".
	<b>Подтверждение:</b> в режиме ожидания перед установкой ключа безопасности, нажмите эту кнопку, появятся шесть окон, которые будут мерцать по очереди, регулируйте значение параметров с помощью кнопок +/-.
	<b>Горячая клавиша скорости 4 км/ч:</b> эта функция доступна, если на беговой дорожке не запущена ни одна из программ, нажмите данную кнопку, и беговое полотно начнет движение со скоростью 4 км/ч. (Кнопки 5 и 8 имеют аналогичную функцию.)
	<b>Вкл./Пауза:</b> эта кнопка предназначена для управления MP3-плеером при подключении внешнего USB-устройства с музыкой, нажмите эту кнопку, и воспроизведение начнется, нажмите еще раз, чтобы приостановить воспроизведение. Эта функция доступна и при подключении через блютуз.
	<b>Аудио-/Предыдущий:</b> при воспроизведении аудиофайлов кратковременное нажатие данной кнопки запускает воспроизведение предыдущего в списке файла, а длительное нажатие уменьшает громкость. Эти функции доступны и при подключении через блютуз.
	<b>Аудио+/Следующий:</b> при воспроизведении аудиофайлов кратковременное нажатие данной кнопки запускает воспроизведение следующего в списке файла, а длительное нажатие увеличивает громкость. Эти функции доступны и при подключении через блютуз.
	<b>Заминка (кнопка остановки):</b> когда скорость беговой дорожки составляет 10 км/ч или более, нажмите эту кнопку, скорость автоматически уменьшится до 4.6 км/ч, чтобы дать Вам отдохнуть, после чего в течение некоторого времени беговая дорожка автоматически остановится.
	<b>Кнопка вентилятора:</b> дорожка оснащена шестисторостным вентилятором. Нажмите эту кнопку, и в окне наклона отобразится информация: F0 - F6, где F0 означает остановку вентилятора, а F6 - самую высокую скорость.
	<b>Пуск:</b> нажмите эту кнопку, чтобы запустить беговую дорожку.
	<b>Стоп:</b> нажмите эту кнопку, чтобы остановить беговую дорожку.
	<b>USB-порт:</b> Вы можете подключить USB-устройство с аудиофайлами, поддерживает форматы MP1 Layer3, MP2 Layer3, MP3 Layer3.



# Настройка

1. Перед включением проверьте напряжение и заземление. Прокрутите беговое полотно вручную и проверьте, нет ли шума.
2. Включите питание, консоль подаст звуковой сигнал, беговое полотно не будет двигаться, все параметры на дисплее будут равны 0, одно окно будет мерцать, с помощью кнопок +/- установите значение Вашего веса. Нажмите кнопку ПУСК, беговое полотно начнет двигаться со скоростью 1.0 км/ч. Проверьте, правильно ли работает полотно и дисплей.
3. Проверьте работу кнопок +/- . Проверьте работу кнопки СТОП.
4. Вставьте флешку с аудиофайлами формата MP3 в USB-порт, нажмите кнопку ВКЛ./ПАУЗА, файлы начнут воспроизводиться. Чтобы приостановить воспроизведение, нажмите ВКЛ./ПАУЗА еще раз. Вы можете перемещаться по списку с MP3-файлами, используя кнопки АУДИО-/ПРЕДЫДУЩИЙ и АУДИО+/СЛЕДУЮЩИЙ, а также менять громкость, удерживая кнопку АУДИО-/ПРЕДЫДУЩИЙ или АУДИО+/СЛЕДУЮЩИЙ в течении некоторого времени.

## Руководство по эксплуатации экрана TFT

### I. Главный экран

#### 1) Обзор функций

Главный экран и клавиши выглядят следующим образом:

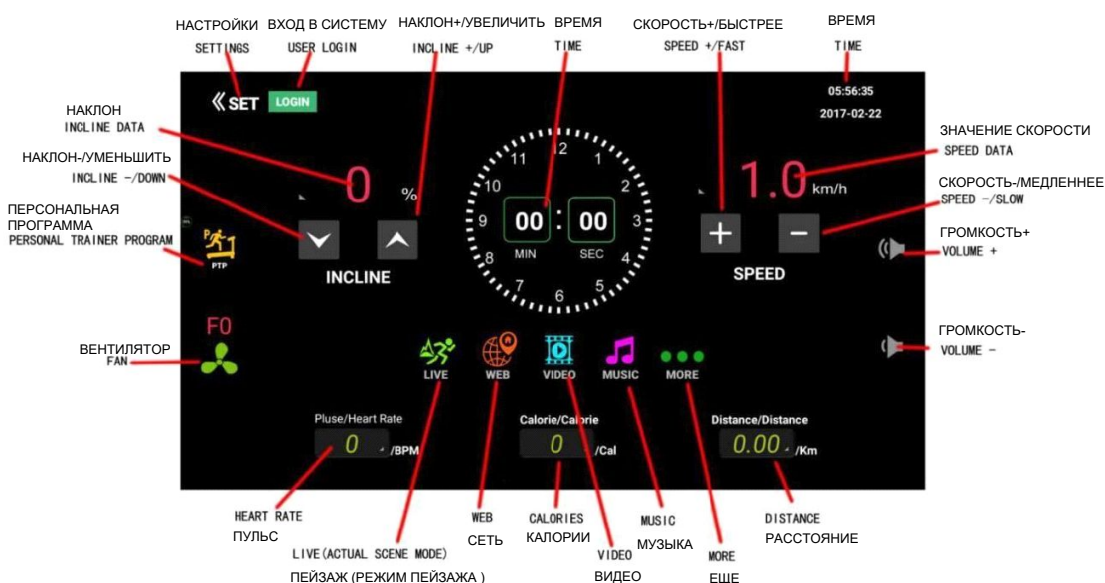

#### 2) АВАРИЙНАЯ ОСТАНОВКА

Вид экрана после нажатия аварийной клавиши:

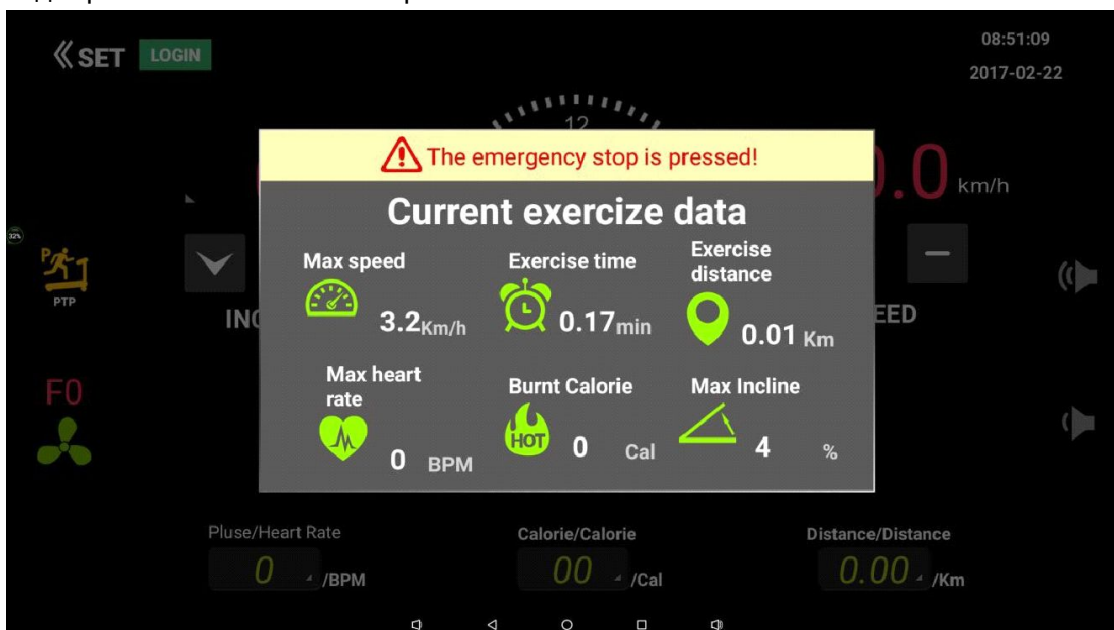

### 3) ОБЫЧНАЯ ОСТАНОВКА

Когда беговая дорожка останавливается в обычном режиме, после двойного нажатия кнопки СТОП отображается диалоговое окно с данными тренировки, как показано ниже:



### 4) РЕЖИМ ПЕЙЗАЖА

Чтобы выбрать пейзаж, нажмите LIVE, появится диалоговое окно, как показано на рисунке ниже:

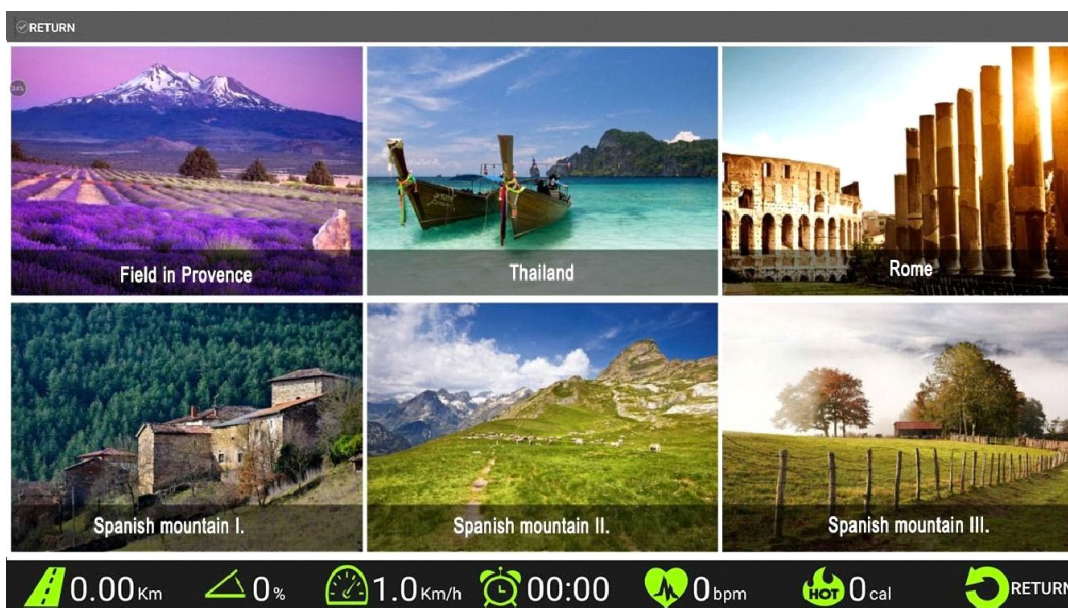

Внизу расположена строка с текущими показателями.  
Выберите пейзаж, чтобы открыть его и войти в режим пейзажа, как показано на рисунке ниже:



После этого нажмите кнопку ПУСК на экране или физическую кнопку, чтобы начать тренировку. Из этого режима нельзя выйти в любой момент тренировки. Это можно сделать только во время паузы или остановки. На картинке ниже показано окно паузы/остановки:



## 5) ВИДЕО

Вставьте U-диск, на экране Вы увидите папки/файлы, как показано на рисунке ниже:

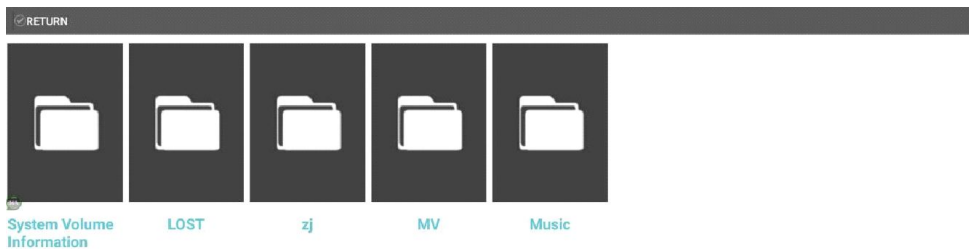

Откройте файл и выберите видео (фильм), которое Вы хотите посмотреть.

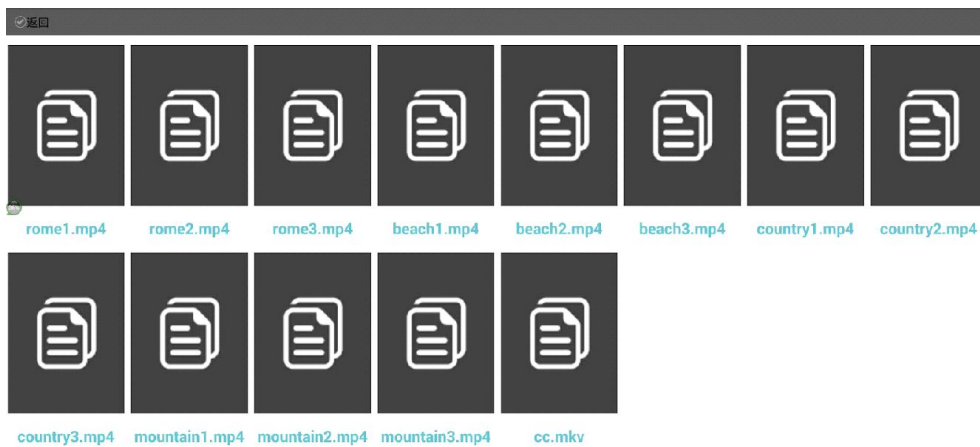

Строка с текущими параметрами тренировки всегда находится внизу вне зависимости от режима.

## 6) МУЗЫКА

После того, как Вы вставили U-диск, нажмите кнопку MUSIC для воспроизведения файлов.



## 7) ПЕРСОНАЛЬНАЯ ПРОГРАММА

Диалоговое окно персональной программы появляется при нажатии кнопки PERSONAL TRAINER PROGRAM (PTP), как показано на рисунке ниже:

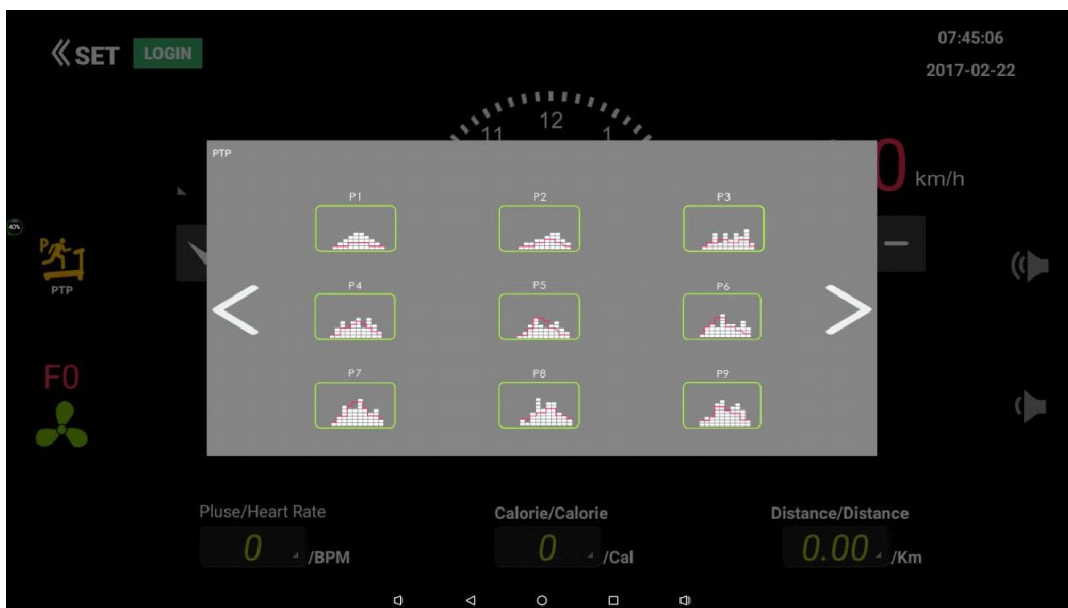

После выбора одной из программ появится диалоговое окно (см. рисунок ниже); задайте время программы и нажмите кнопку подтверждения, беговая дорожка будет работать в соответствии с выбранной программой.

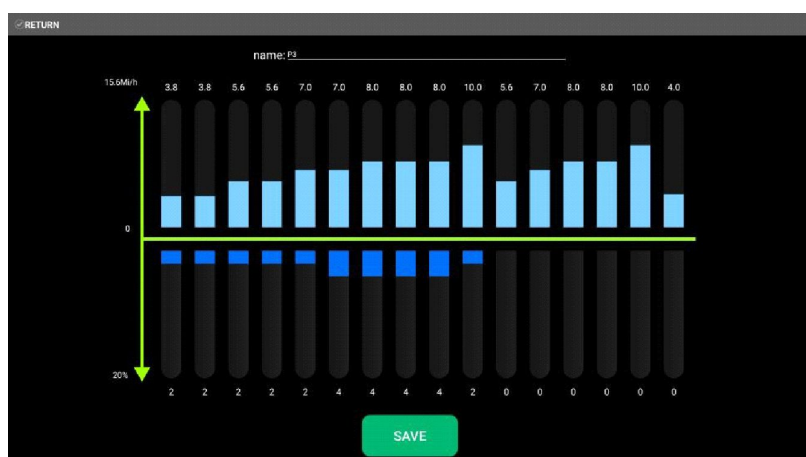
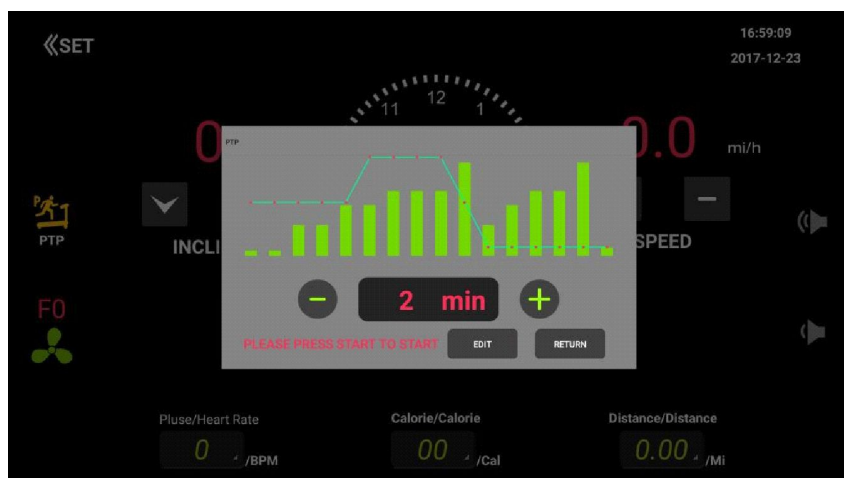

## 8) СТОРОННИЕ ПРОГРАММЫ

Нажмите MORE, чтобы получить нижеприведенную картинку, можно пользоваться любой программой по желанию.

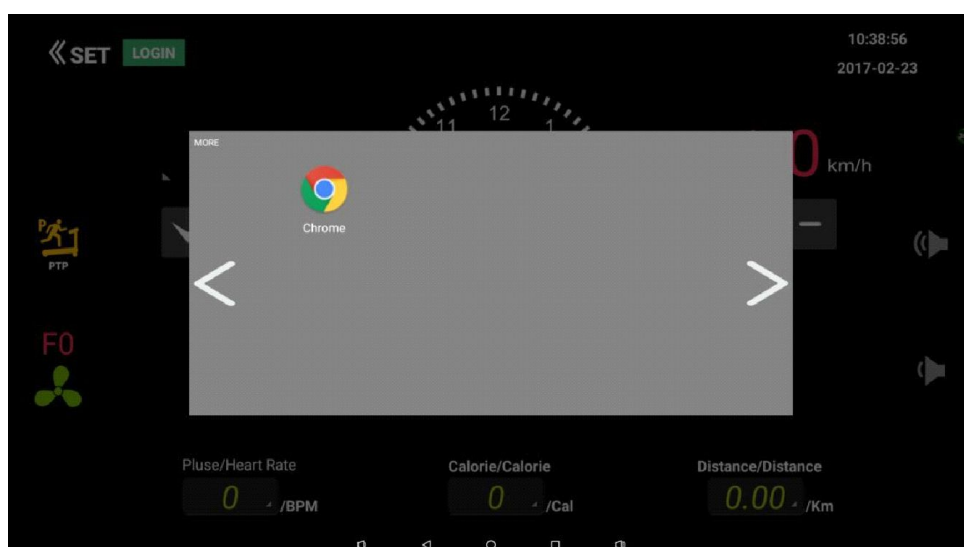

## 9) НАСТРОЙКИ СИСТЕМЫ

Чтобы открыть диалоговое окно пароля, нажмите кнопку SET (см. ниже).

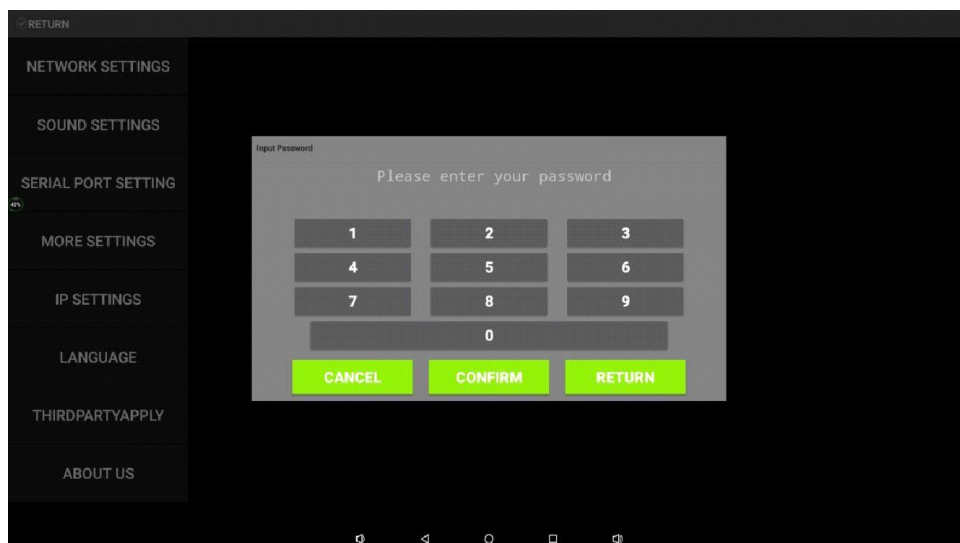

Введите пароль (142536), чтобы войти в настройки системы. Вы можете настроить сеть, звук, дисплей, IP, язык и пр., см. рисунок ниже:

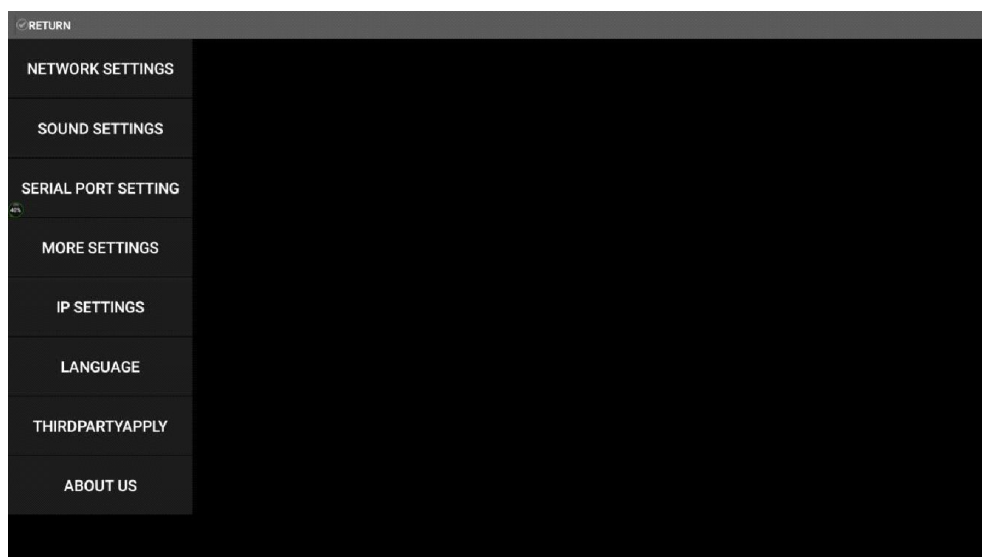

Нажмите кнопку IP SETTING (настройка IP).

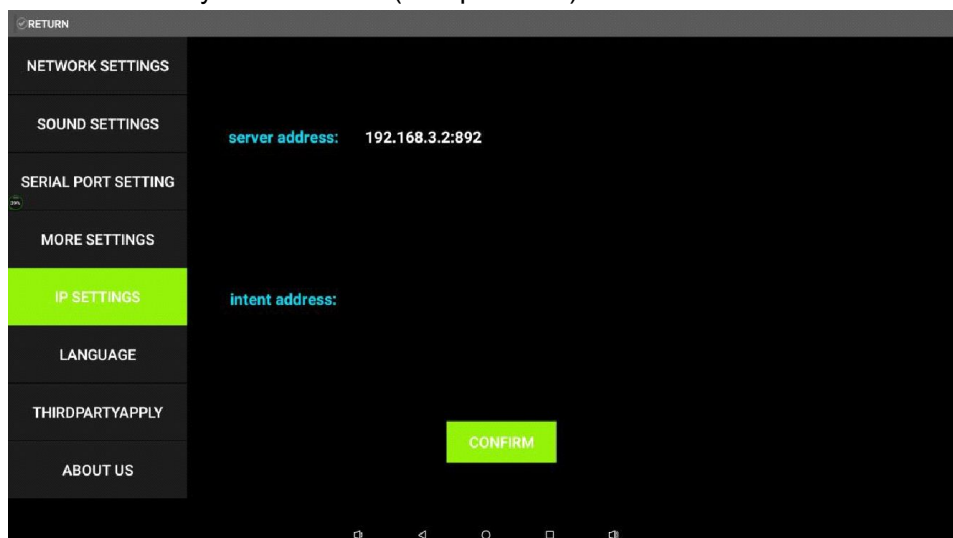

Выберите язык (китайский/английский).

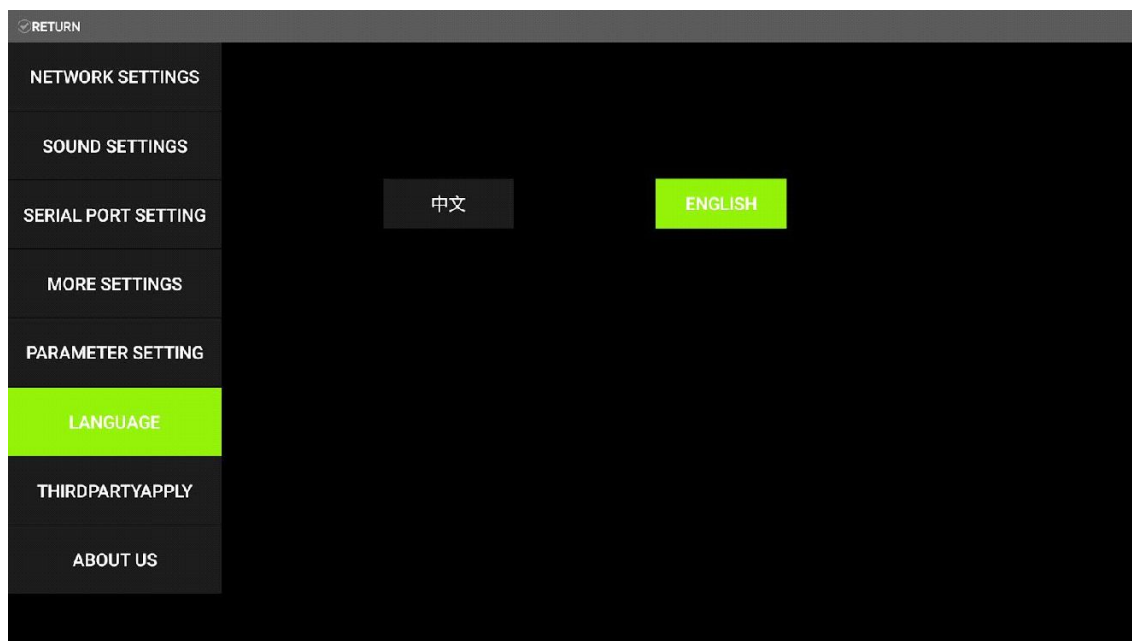

## Руководство по эксплуатации

### 1. Включение питания

Вставьте штекер в розетку (примечание: он должен иметь надежное заземление); вставьте ключ безопасности, затем включите питание, консоль издаст звуковой сигнал, значение всех параметров на дисплее будет равно нулю, это означает, что беговая дорожка находится в режиме ожидания.

### 2. Быстрый запуск беговой дорожки

Нажмите кнопку ПУСК в режиме ожидания, значение всех параметров на дисплее будет равно нулю, беговое полотно начнет движение с самой низкой скоростью; отрегулируйте скорость с помощью кнопок +/-.

### 3. Пауза и остановка

Чтобы остановить беговую дорожку нажмите кнопку СТОП во время тренировки, все результаты сохранятся. Если Вы снова нажмете кнопку запуска, тренажер продолжит работу в соответствии с последними заданными ранее параметрами. Если Вы нажмете кнопку СТОП дважды, все данные обнулятся.

### 4. Общее расстояние

В режиме ожидания, когда значение всех параметров на дисплее равно нулю, нажмите кнопку ПОДТВЕРЖДЕНИЯ (SET), и заданные параметры отобразятся. Нажмите кнопку еще раз, удерживайте ее в течении 3 секунд, в окне скорости и расстояния (они будут объединены) отобразится общее пройденное расстояние.

### 5. Автоматическое изменение наклона

В режиме готовности нажмите кнопку ПРОГРАММЫ, которая расположена рядом с горячими клавишами скорости, 1-5 раз, и выбранная программа наклона (P1, P2, P3, P4 или P5) отобразится в соответствующем окне. Тренажер будет автоматически менять наклон каждые 200 м.

### 6. Подсчет калорий

Люди с нормальным весом тратят 1 калорию каждые 16 метров.

### 7. Ручная настройка уровня наклона

Для ручной настройки наклона используйте кнопки ▲ / ▼, расположенные на панели внизу слева.

### 8. Выбор скорости

На панели горячих клавиш есть 3 кнопки: 4, 5, 8. Запустите дорожку и нажмите любую из этих кнопок, беговое полотно начнет двигаться с заданной скоростью.

### 9. Автоматическое изменение скорости

В режиме готовности нажмите кнопку ПРОГРАММЫ, которая расположена рядом с горячими клавишами скорости, 6-10 раз, выбранная программа скорости (P6, P7, P8, P9 или P10) отобразится в соответствующем окне. Тренажер будет автоматически менять скорость каждые 200 м.

### 10. Ручная настройка скорости

Для ручной настройки скорости используйте кнопки +/-, расположенные на панели внизу справа.



#### 11. Автоматическое изменение скорости и наклона

В режиме готовности нажмите кнопку ПРОГРАММЫ, которая расположена рядом с горячими клавишами скорости, 11-15 раз, выбранная программа (P11, P12, P13, P14 или P15) отобразится в соответствующем окне. Нажмите ПУСК, тренажер будет автоматически менять наклон и скорость каждые 200 м.

12.



**Обратите внимание:** при работе в режиме программы кнопки на тренажере не активны, кроме кнопки СТОП. Чтобы сбросить данный режим, удерживайте кнопку СТОП до тех пор, пока все параметры в окнах не будут равны 0, после этого кнопки снова будут функционировать. Детям и подросткам запрещается пользоваться данным тренажером.

#### 13. Вес

После включения питания окно калорий на дисплее начнет мигать, установите значение Вашего веса с помощью кнопок +/- . Затем нажмите ПУСК, и беговая дорожка начнет двигаться. Эта настройка позволяет более точно вычислять расход калорий.

#### 14. Заминка (кнопка остановки)

Когда скорость беговой дорожки составляет 10 км/ч или более, нажмите эту кнопку, скорость автоматически уменьшится до 4.6 км/ч, чтобы дать Вам отдохнуть, после чего в течение некоторого времени беговая дорожка автоматически остановится.

#### 15. Функция автоматической остановки

Если беговой дорожкой никто не пользуется в течение двух минут, она автоматически останавливается.

#### 16. Воспроизведение аудиофайлов через блютуз

Блютуз начинает работать сразу после запуска тренажера. Чтобы воспользоваться этой функцией, включите блютуз в своем телефоне, нажмите "Поиск устройства" и выберите имя "PRO TRAIN " в списке устройств. Если соединение пройдет успешно, консоль издаст звуковой сигнал и загорится красным. Откройте программу воспроизведения аудиофайлов в телефоне, запустите файл, и он начнет воспроизводиться через встроенные в тренажер динамики. Чтобы прослушивать файлы с флешки, вставьте флешку с файлами формата MP3 в USB-порт, индикатор станет зеленым, теперь динамики будут воспроизводить файлы с флешки. Кнопка ВКЛ./ПАУЗА воспроизводит и приостанавливает воспроизведение файлов, однократное нажатие АУДИО+/СЛЕДУЮЩИЙ воспроизводит следующий файл, удержание кнопки в течении нескольких секунд увеличивает громкость.

## Ежедневное обслуживание

### 1. Беговое полотно и платформа

#### 1) Краткая инструкция

Беговое полотно изготовлено из композитного хлопко-лавсанового волокна по специальной технологии с низким коэффициентом трения и высоким пределом прочности на растяжение при изгибе. Платформа имеет двойную амортизирующую систему, а также поверхность с прочным на истирание покрытием, что делает тренировку более комфортной и приятной.

#### 2) Чистка

Содержание тренажера в чистоте может продлить срок службы беговой дорожки, необходимо регулярно очищать беговую и боковые платформы. Очищайте беговое полотно при помощи мягкой тряпки, смоченной в воде, следите за тем, чтобы вода не попадала на внутреннюю сторону полотна.

### 2. Смазка

Беговое полотно/платформу нужно смазывать специальным средством после определенного периода эксплуатации.

Рекомендации:

Менее 3 часов в неделю - 1 раз в полгода

3 - 6 часов в неделю - каждые 3 месяца

Более 6 часов в неделю - 1 раз в месяц

Подходящая смазка продлит срок службы беговой дорожки.

### 3. Трение

Трение между беговым полотном и платформой увеличивается из-за грязной или недостаточной смазки, это может нанести вред двигателю и контроллеру. Признаки повышенного трения:

- после отключения питания беговое полотно не двигается или его трудно двигать ногами;

- после снятия ключа безопасности, когда беговая дорожка работает на средней скорости, беговое полотно сразу останавливается.

Высокое трение может привести к повреждению двигателя или контроллера. А также может привести к износу или перегреву.

#### 4. Регулировка бегового полотна

1) Беговое полотно предварительно регулируется перед отправкой. Но после определенного периода использования натяжение может ослабиться. Это не покрывается гарантией, поэтому пользователь должен сам периодически регулировать полотно. При слабом натяжении полотно может соскальзывать, а при слишком сильном - повредить двигатель или ролики. Расстояние между полотном и беговой платформой должно составлять 5-6 см. Как понять, насколько ослаблено полотно: запустите беговую дорожку со скоростью 1.5 км/ч, крепко держась за поручни, остановите ногами беговое полотно, если полотно остановилось, а передние ролики продолжают вращаться, это означает, что полотно слишком ослаблено, еще Вы можете почувствовать, что полотно периодически останавливается во время работы. В этом случае срок службы приводного ремня будет сокращен, поэтому необходимо регулировать его вовремя.

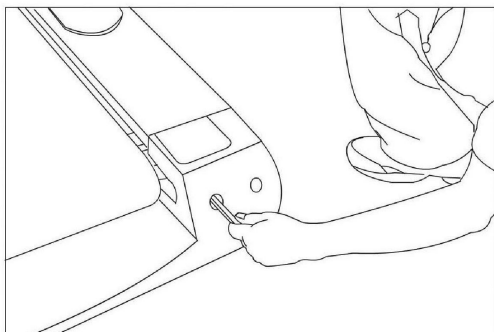

#### 2) Регулировка ослабленного бегового полотна

После некоторого периода эксплуатации Вы можете почувствовать, что беговое полотно периодически останавливается во время движения, это происходит из-за слабого натяжения полотна. Нужно затянуть болты, регулирующие натяжение, они расположены по обе стороны в конце беговой дорожки, затягивайте до тех пор, пока не почувствуете, что дорожка больше не останавливается во время движения.

Замечание: регулировка ослабленного полотна не означает, что чем сильнее Вы затяните болты, тем лучше будет натяжение бегового полотна. Беговое полотно должно быть отрегулировано соответственно Вашим нуждам. Очень большое натяжение бегового полотна сократит срок его службы.

#### 5. Центрирование бегового полотна

Беговое полотно предварительно регулируется перед отправкой и после сборки, но по истечении определенного периода эксплуатации может сместиться. Причины этого могут быть следующие:

1) Беговая платформа установлена неправильно.

2) Во время тренировки пользователь находится не посередине полотна.

3) У пользователя разные по силе ноги.

4) Если смещение происходит из-за пользователя, тренажер может автоматически центрировать полотно, работая несколько минут без нагрузки. В остальных случаях поверните регулировочный болт на пол-оборота с помощью прилагаемого инструмента. Если полотно смещено влево, поверните левый болт по часовой стрелке или правый против часовой стрелки; если полотно смещено вправо - наоборот. Смещение бегового полотна не покрывается гарантией, поэтому пользователь должен сам его регулировать. Смещение бегового полотна приводит к его повреждению, поэтому необходимо периодически его регулировать.

#### 6. Регулировка приводного ремня

1) Все приводные ремни регулируются перед отправкой. Но после определенного периода эксплуатации они могут приостанавливаться. Причиной может быть ослабление ремня.

2) Как определить, ослаблен ремень или нет.

Запустите беговую дорожку со скоростью 1.5 км/ч, крепко держась за поручни, остановите ногами беговое полотно, если полотно и передние ролики остановились, а спустя время ролики снова начинают вращаться, это означает, что ремень слишком ослаблен, еще Вы можете почувствовать, что дорожка периодически останавливается. Нужно немедленно отрегулировать ремень, иначе это может сократить срок его службы.

3) Решение: поверните регулировочный болт на пол-оборота с помощью прилагаемого инструмента пока не почувствуете, что дорожка больше не останавливается во время движения.

**Обратите внимание: Регулировка ослабленного приводного ремня не означает, что чем сильнее Вы затяните болты, тем лучше будет натяжение ремня. Слишком сильное или слабое натяжение уменьшает срок службы ремня.**

# Возможные неполадки и их устранение

## 1. Неполадки с дисплеем

- 1) После включения питания дисплей ничего не отображает, а звуковой сигнал не прекращается. Решение: замена консоли.
- 2) После включения питания тренажер запускается, дисплей работает нормально, но кнопки +/- не работают. Решение: замена консоли.
- 3) После включения питания на дисплее отображаются только штрихи, звукового сигнала нет, кнопки не работают. Решение: замена консоли.
- 4) После включения питания беговое полотно движется (без нажатия кнопки запуска) с минимальной скоростью, а кнопки +/- не работают. Решение: замена консоли.
- 5) Кнопки ПУСК и СТОП работают нормально, скорость увеличивается, но не снижается, кнопки или кабель передачи сигналов повреждены. Решение: замена консоли.
- 6) Дисплей ничего не отображает или отображает цифры частично, дисплей поврежден, но беговая дорожка работает нормально. Решение: замена консоли.
- 7) При нажатии кнопки запуска беговая дорожка работает с начальной скоростью, но останавливается через 5 секунд. Решение: замена консоли.
- 8) После запуска беговой дорожки показатель скорости на дисплее не меняется; кнопки +/- не работают. Решение: замена консоли.
- 9) После включения питания дисплей начинает мигать. Способ устранения: убедитесь, что ключ безопасности находится в правильном положении. Если дисплей продолжает мигать, замените консоль.
- 10) Без ключа безопасности и включения питания дисплей не мигает, но беговая дорожка работает при нажатии кнопки ПУСК. Решение: замена консоли.

## 2. Неполадки контроллера

- 1) После включения питания и нажатия кнопки ПУСК беговая дорожка работает на высокой скорости и не может остановиться.
- 2) После включения питания Вы слышите звуковой сигнал, дисплей включается; Вы нажимаете ПУСК, в окне времени отображается 5 секунд, Вы снова слышите сигнал, но беговая дорожка не работает.
- 3) После включения питания Вы слышите звуковой сигнал, дисплей включается, но беговое полотно не работает после запуска.
- 4) После включения питания дисплей работает нормально; после настройки параметров беговое полотно перемещается на небольшое расстояние, а затем останавливается.
- 5) После включения питания дисплей работает нормально, Вы нажимаете кнопку ПУСК, но дорожка не работает.
- 6) После включения питания предохранитель перегорает.  
Решение: для всех вышеперечисленных неполадок - замените контроллер.

## 3. Неполадки двигателя

- 1) После запуска тренажера, Вы слышите удары или шумы в двигателе.  
Причина: повреждение мотора.  
Решение: ремонт или замена мотора.
- 2) После включения питания автомат размыкает цепь и мотор медленно останавливается.  
Решение: замена мотора.

---

# схема расположения

